

DETALLES 3D COMPLEMENTARIOS

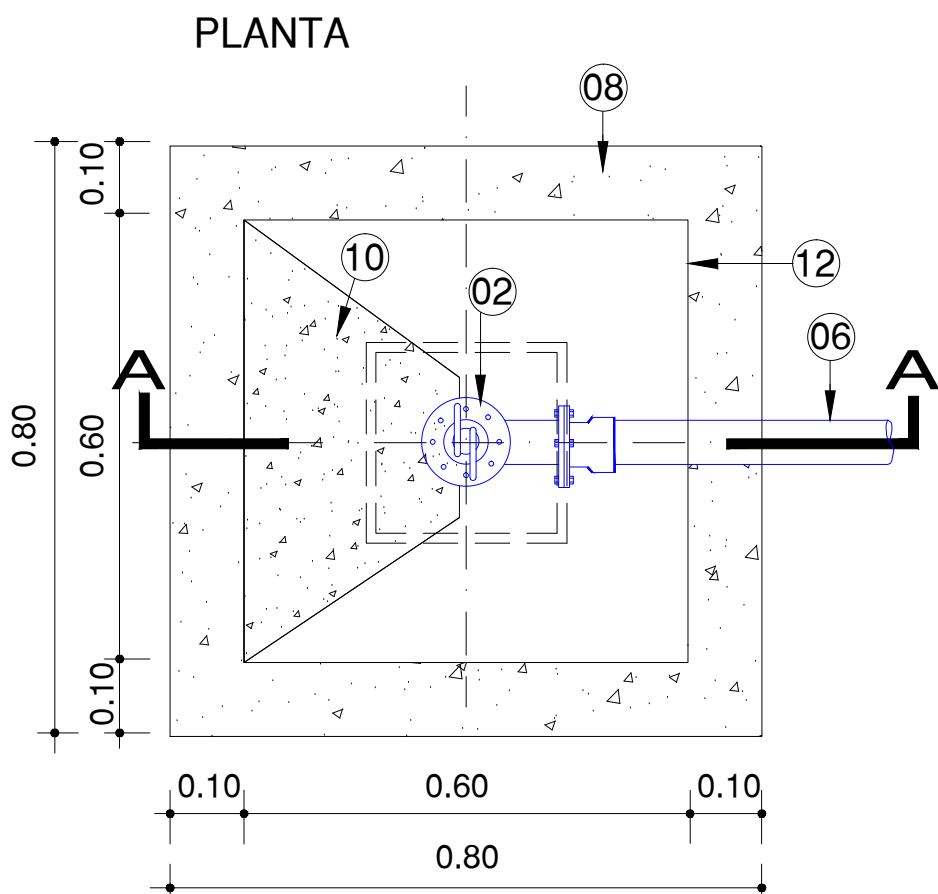
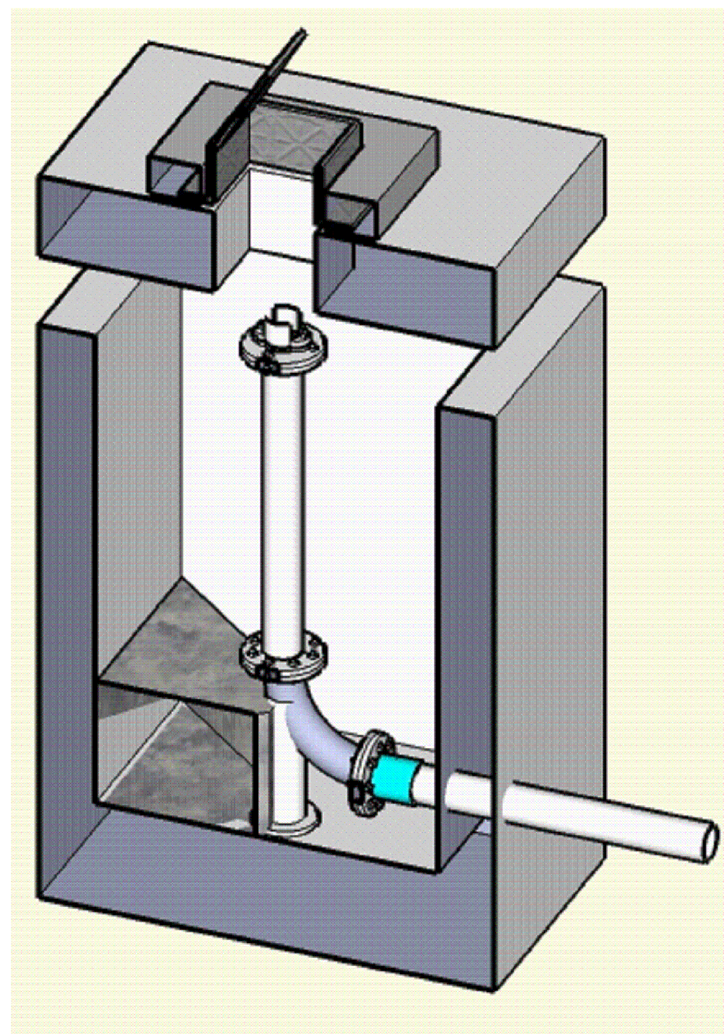

NOTA: Los detalles 3d son detalles de ayuda para la construcción.(Debe respetarse los detalles constructivos en planta y corte)

CAMARA PARA HIDRANTE Ø 60 mm

**Detalles Constructivos
PLANO TIPO**

Tipología / Género AG / PT Fecha Actualización: Septiembre / 2019	Codificación: 01 - Sector: Departamento Estudios y Proyectos	
Nombre Archivo: Camara Hidrante 60.dwg	Escala: Escala s/e Cad: Mmo. Oscar Gutierrez	