

CAMARA PARA VALVULA ESCLUSA PARA CAÑERIA Ø < 160 mm

PLANTA

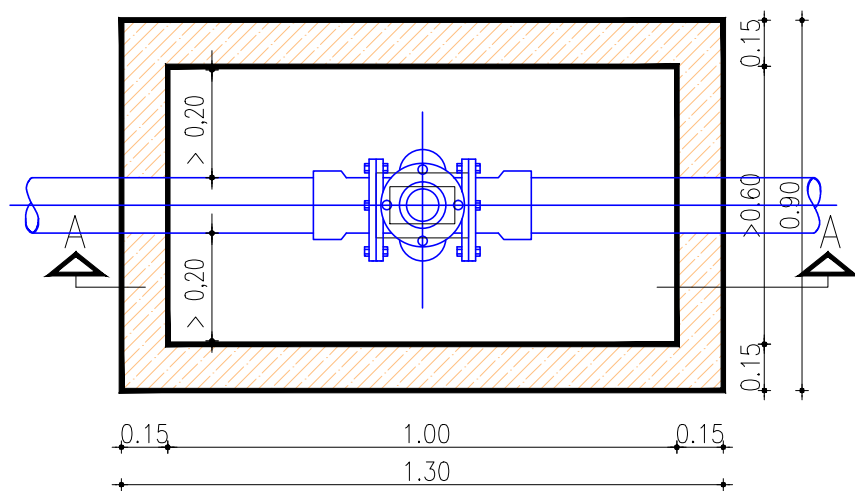

CORTE A-A

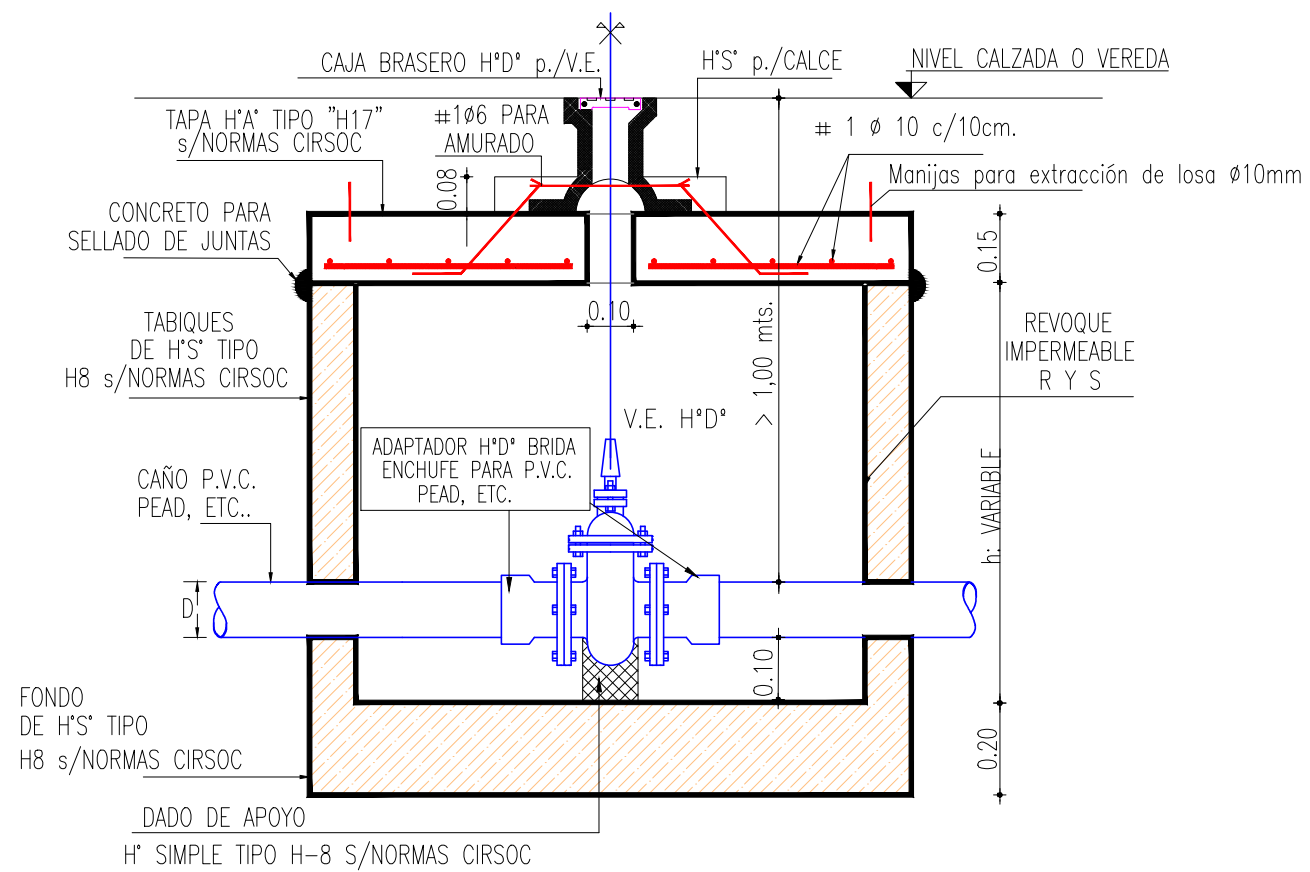

DETALLES 3D COMPLEMENTARIOS

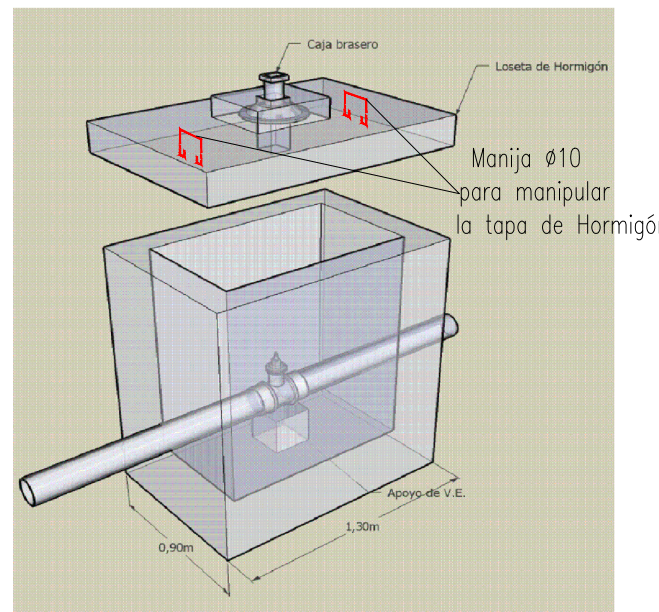

Detalle anclaje de caja brasero

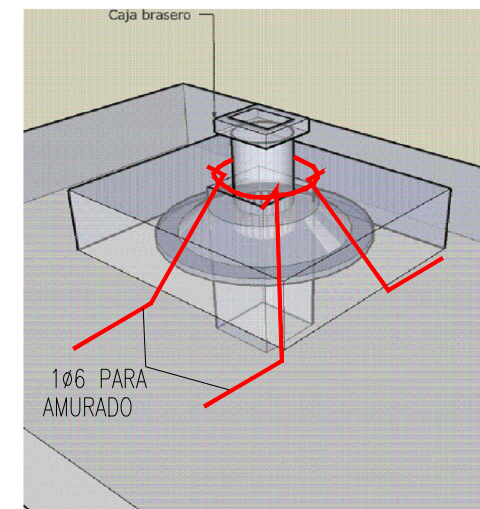

Detalle de armadura en loseta superior

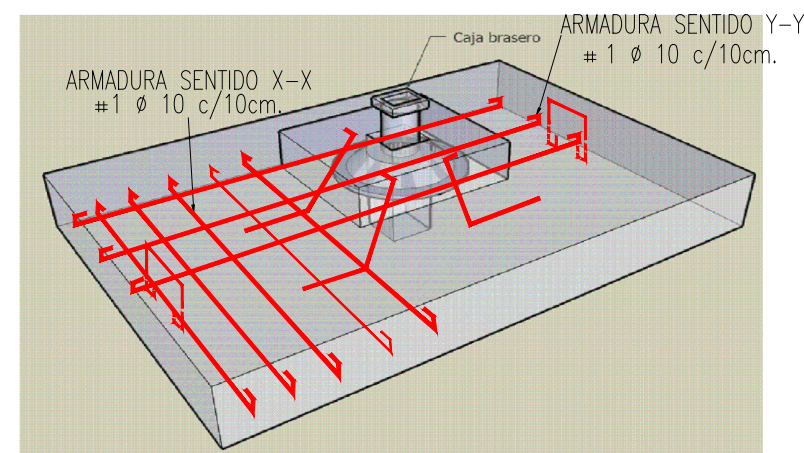

NOTA: Los detalles 3d son exclusivamente para la construcción de la cámara. (debe respetarse los detalles constructivos en planta y corte)

CAMARA PARA VALVULA ESCLUSA PARA CAÑERIA Ø < 160mm			
DETALLES CONSTRUCTIVOS: PLANO TIPO			
AG	PT	01	-
Tipología	Género		
Fecha Actualización: Septiembre / 2019		Sector: Departamento Estudios y Proyectos	
Nombre Archivo: Camara Valvula Esclusa menores 160mm.dwg		Escala: Escala s/e	
		Cad: Mmo. Oscar Gutierrez	

